

JOLLY

Scalzatore anteriore/posteriore/reversibile singolo - Single front/rear/reversible inter row Intercept avant/arrière/réversible simple - Stockräumer für vorderseite/hinterseite/umkehrbar



Attacchi regolabili per sollevatore trattore
Adjustable attachments for tractor lift
Connexion réglables pour bras de tracteur
Einstellbare Anbaugeräte für Traktorlift

Attacco a tre punti anteriore/reversibile
Front/reversible three-point linkage
Attelage trois points avant/réversible
Dreipunktaufhängung vorne/umkehrbar

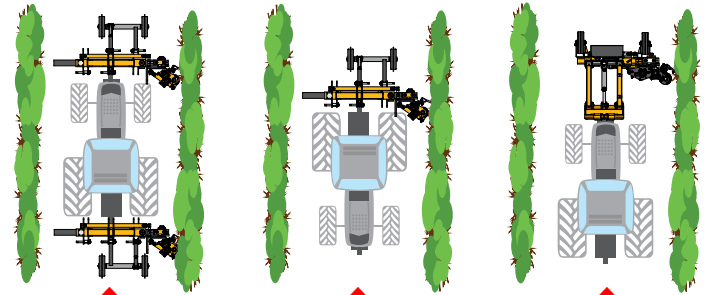

Anteriore/Posteriore - Front / Rear
Avant/Arrière - Vorne/Hinten
COD.1035420J

Trattore reversibile
Reversible tractor
Tracteur réversible
Reversibler Traktor
COD.1035400J
COD.1035420J
COD.1035451J

SOLO anteriore - ONLY front
SEULEMENT avant - NUR vorne
COD.1035410J

Tastatore a doppio effetto
Double effect sensor
Palpeur double effet
Doppelleffektsonde

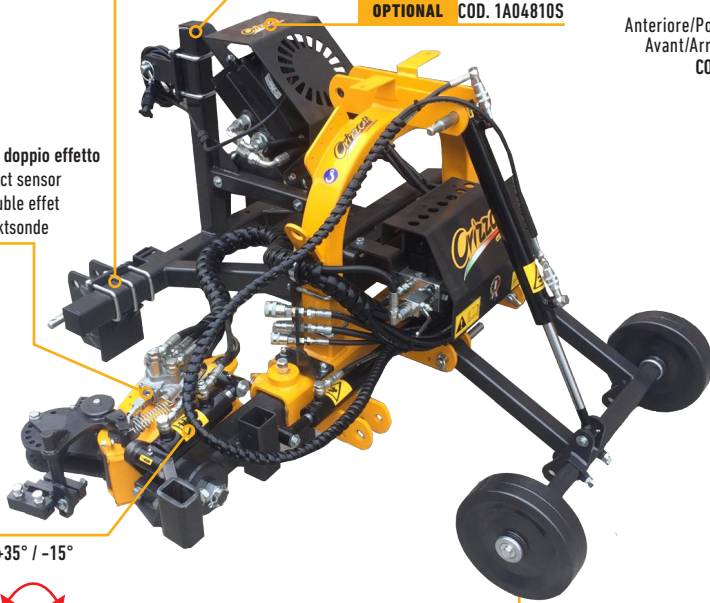

OPTIONAL COD. 1A04810S

Rotazione +35° / -15°
Rotation
Rotation
Drehung

COD. 1035420J



OPTIONAL
COD.1A04006



OPTIONAL
COD.1A03520

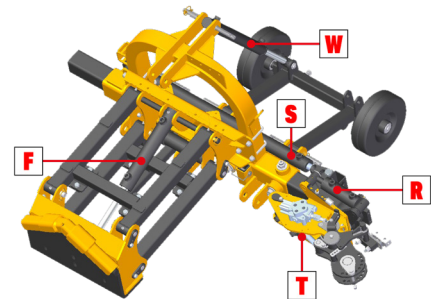

Tractor



Joystick



Distributor



Oil - Pressure



Kg

COD.	Movimenti - Movements - Mouvements - Bewegungen	Tractor	Joystick	Distributor	Oil - Pressure	Kg
1035400I	4+1 Post/Rev - Rear/Rev Arrière/Rev - Rück/Rev R+T+S+W+ ON/OFF MOTOR				30 l/min 180 bar max	240
FUNZIONE "T" & "ON/OFF" DAL - "T" & "ON/OFF" FUNCTION FROM - "T" & "ON/OFF" FONCTION À - "T" & "ON/OFF" FUNKTION VON						
1035400J	4+1 Reversibile - Reversible Réversible - Reversibel				30 l/min 180 bar max	260
1035420J	4+1 Ant/Post/Rev - Front/Rear/Rev Avant/Arrière/Rev - Vor/Rück/Rev				30 l/min 180 bar max	310
1035451J	4+1 Ant/Post/Rev - Front/Rear/Rev Avant/Arrière/Rev - Vor/Rück/Rev			PTO 540	PTO 540	380
1035452J	4+1 Anteriore - Front Avant - Vorderseite			PTO 1000	PTO 1000	380
1035410J	5+1 Anteriore - Front Avant - Vorderseite				30 l/min 180 bar max	340

OPTIONAL	Descrizione - Description - Description - Beschreibung	Kg
1A04810S	Radiatore - Oil cooler Refroidisseur - Kühler	4
1U350007	Kit prolunga tastatore - Extra lower sensor Kit d'extension de palpeur - Sondenerweiterungskit	
1A04006	Maggiorazione ruote in gomma larghe - Extra charge for large rubber wheels Supplément pour les grandes roues en caoutchouc - Aufpreis für große Gummiräder	
1A03520	Ruota liscia di stabilità montata su sfilo - Smooth wheel fix on the sidebar for stability Roue de stabilité montée sur fil lisse - Glatte Stabilitätsrad für Drahtmontage	
1A48040	Serbatoio posteriore indipendente con radiatore, pompa Gr.3 e 70 lt olio - Independent oil tank with oil cooler, pump Gr.3 and 70 lt. of oil Réservoir arrière indépendant avec radiateur, pompe Gr.3 et 70 litres d'huile - Unabhängiger hinterer Tank mit Kühler, Gr.3-Pumpe und 70 lt Öl	180

OPTIONAL	Descrizione - Description - Description - Beschreibung		Kg
1A32051	Staffa fissa maschio grezza - Raw male fixed bracket Support fixe mâle - Rohe männliche feste Halterung	Solo - Only - Seulement - Nur - COD. 1035410J	25
1A32050	Staffa fissa al trattore - Male connection for tractor Support fixé au tracteur - Am Traktor befestigte Halterung	Solo - Only - Seulement - Nur - COD. 1035410J	45
1A0350300	Valvola ripartitrice di olio per trattori oltre 50 lt/min. - Oil flow valve regulator for tractor over 50 lt/min. Régulateur d'huile pour tracteurs de plus de 50 l / min. - Ölverteilungsventil für Traktoren über 50 l / min.		
1A35054	Attacco a tre punti compatto (- 30 cm) - Compact three-point hitch (- 30 cm) Attelage trois points compact (- 30 cm) - Dreipunktaufhängung kompakt (- 30 cm)	Solo - Only - Seulement - Nur - COD. 1035420J	
1A0350051	Versione compatta per riduzione ingombro di lavoro (- 20 cm) - Compact version for reduced working space (- 20 cm) Version compacte pour réduire l'encombrement (- 20 cm) - Kompakte Ausführung für reduzierten Platzbedarf (- 20 cm)		
1A0370	Maggiorazione kit tubi 1" + 1/2" per fissaggio pompa in PTO 540 rpm Increase of 1" + 1/2" hose kit for pump mounting in PTO 540 rpm Kit de rallonges de tubes 1" + 1/2" pour fixation de pompe en PTO 540 rpm Schlauchaufsatz 1" + 1/2" zur Befestigung der Zapfwellenpumpe 540 rpm	Solo - Only - Seulement - Nur - COD. 1035451J	<p>4,5 MT + 2 MT</p>
1A0371	Maggiorazione kit tubi 1/2" L. 4,5 MT Increase of 1/2" hose kit L. 4,5 MT Kit de rallonges de tubes 1/2" L. 4,5 MT Schlauchanschluss 1/2" L. 4,5 MT	Solo - Only - Seulement - Nur - COD. 1035400-410-420J	<p>4,5 MT + 2 MT</p>

! TUTTI - ALL - TOUS - ALLE | DI SERIE - AS STANDARD - DE SÉRIE - SERIENMÄSSIG | 2 MT TUBO - 2 MT PIPE - 2 MT TUBE - 2 MT ROHR

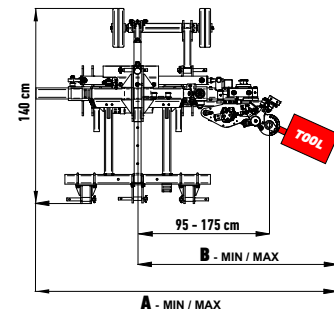

INGOMBRO CON ATTREZZI DIMENSIONS WITH TOOLS DIMENSIONS AVEC OUTILS ABMESSUNGEN MIT WERKZEUGEN		COD.	A - MIN/MAX [cm]	B - MIN/MAX [cm]	INGOMBRO CON ATTREZZI DIMENSIONS WITH TOOLS DIMENSIONS AVEC OUTILS ABMESSUNGEN MIT WERKZEUGEN		COD.	A - MIN/MAX [cm]	B - MIN/MAX [cm]
	L 30 cm	1U35330	198 - 278	125 - 205		Ø 45 cm	1U35470	231 - 311	158 - 238
	L 50 cm	1U35340	207 - 287	134 - 214		Ø 60 cm	1U35480	246 - 326	173 - 253
	L 70 cm	1U35350	235 - 315	162 - 242		Ø 80 cm	1U35490	266 - 346	193 - 273
		1U35310	201 - 281	128 - 208		L 60 cm	1U35430	245 - 325	172 - 252
		1U35320				L 80 cm	1U35440	255 - 335	182 - 262
	Ø 30 cm	1U35230	206 - 286	133 - 213			1U35520	264 - 344	191 - 271
	Ø 40 cm	1U35240	211 - 291	138 - 218			1U35530	279 - 359	206 - 286
	Ø 50 cm	1U35250	216 - 296	143 - 223					
	2 el. Ø 31 cm	1U35000	210 - 290	137 - 217		Ø 45 cm	1U35290	214 - 294	141 - 221
	3 el. Ø 31 cm	1U35120	225 - 305	152 - 232		Ø 70 cm	1U35300	226 - 306	153 - 233
	4 el. Ø 31 cm	1U35150	240 - 320	167 - 247					
	5 el. Ø 36 cm	1U35156	254 - 334	181 - 261					
	1 el. Ø 46 cm	1U35170	192 - 272	119 - 199		2 el. Ø 36 cm	1U35580	213 - 293	140 - 220
	2 el. Ø 46 cm	1U35180	209 - 289	136 - 216		3 el. Ø 36 cm	1U35590	219 - 299	146 - 226
	3 el. Ø 46 cm	1U35190	226 - 306	153 - 233		4 el. Ø 36 cm	1U35610	225 - 305	152 - 232
	L 30 cm	1U35450	199 - 279	126 - 206		Ø 54 cm	1U355000	220 - 300	147 - 227
	L 60 cm	1U35460	207 - 287	134 - 214		Ø 70 cm	1U355060	229 - 309	156 - 236
						Ø 100 cm	1U355080	261 - 341	188 - 268
	L 60 cm	1U35421	228 - 308	155 - 235		L 30 cm	1U35513	207 - 287	134 - 214
	L 80 cm	1U35420	236 - 316	163 - 243		L 60 cm	1U35510	211 - 291	138 - 218

Descrizione - Description - Description - Beschreibung		COD.	
	Ancora apripista - Dozers anchor Ancre butteuse - Spuröffnerhaken	DESTRO - Right - Droit - Rechts	1U35540
	Disco apripista liscio per scalzatore Ø = 31 cm - Front smooth disc Ø 31 cm with inter row attachment Disque de bulldozer lisse pour hoer Ø = 31 cm - Glatte Bulldozerscheibe für Hacker Ø = 31 cm	DESTRO - Right - Droit - Rechts	1U35550
	Disco apripista dentato per scalzatore Ø = 31 cm - Front teeth disc Ø 31 cm with inter row attachment Disque de bulldozer denté pour hoer Ø = 31 cm - Zahnrad-Planierscheibe für Hacker-Ø = 31 cm	DESTRO - Right - Droit - Rechts	1U35560
	Massimo 250 cc motore 450 cc - Extra charge for 250 cc engine Supplément pour moteur de 250 cc - Adress für 250 cc Motor NON DISPONIBILE SU QUESTO MODELLO - NOT AVAILABLE ON THIS MODEL - NON DISPONIBLE SUR CE MODÈLE - AUF DIESEM MODELL NICHT VERFÜGBAR		
	Attacco per secondo attrezzo fisso - Attachment for second fix tools Fixation pour deuxième outil fixe - Aufsatz für zweites festes Werkzeug	CADAUNO - Each Chaque - Pro Stk.	1U35575
	Dischiera scolmatrice 2 elementi - Motorized disc plough with 2 elements Debuteuse à 2 disques motorisée - 2 motorisierter scheinpflug	Ø 31 cm DESTRO - Right - Droit - Rechts	1U35000
		Ø 36 cm DESTRO - Right - Droit - Rechts	1U35100
		Ø 41 cm DESTRO - Right - Droit - Rechts	1U35110
	Dischiera scolmatrice 3 elementi - Motorized disc plough with 3 elements Debuteuse à 3 disques motorisée - 3 motorisierter scheinpflug	Ø 31 cm DESTRO - Right - Droit - Rechts	1U35120
		Ø 36 cm DESTRO - Right - Droit - Rechts	1U35130
		Ø 41 cm DESTRO - Right - Droit - Rechts	1U35140
	Dischiera scolmatrice 4 elementi - Motorized disc plough with 4 elements Debuteuse à 4 disques motorisée - 4 motorisierter scheinpflug	Ø 31 cm DESTRO - Right - Droit - Rechts	1U35150
	Dischiera scolmatrice 5 elementi - Motorized disc plough with 5 elements Debuteuse à 5 disques motorisée - 5 motorisierter scheinpflug	Ø 36 cm DESTRO - Right - Droit - Rechts	1U35156
	Dischiera colmatrice folle Ø 46 cm - Disc group filler in neutral Ø 46 cm Buteuse à 1 disque libre Ø 46 cm - 1 Anhäufelscheiben ohne Antrieb Ø 46 cm	1 d. DESTRO - Right - Droit - Rechts	1U35170
		2 d. DESTRO - Right - Droit - Rechts	1U35180
		3 d. DESTRO - Right - Droit - Rechts	1U35190
	Dischiera colmatrice motorizzata Ø 46 cm - Motorized disc group filler Ø 46 cm Buteuse à 1 disque motorisée Ø 46 cm - 1 Motorisierter Anhäufelscheiben Ø 46 cm	1 d. DESTRO - Right - Droit - Rechts	1U35200
		2 d. DESTRO - Right - Droit - Rechts	1U35210
		3 d. DESTRO - Right - Droit - Rechts	1U35220
	Paletta pulisci tronco - Tree trunk cleaner Cure-ceps pour debuteuse - Baumstammreiniger	DESTRO - Right - Droit - Rechts	1U35160
	Rotofresa - Motorhoes Fraise rotative - Drehfräse	Ø 30 cm DESTRO - Right - Droit - Rechts	1U35230
		Ø 40 cm DESTRO - Right - Droit - Rechts	1U35240
		Ø 50 cm DESTRO - Right - Droit - Rechts	1U35250
	Supporto per coltelli flottanti per aree sassose - Device for mobile knives motor hoers for stone area Support des couteaux flottant pour terrain de pierre - Unterstützung für Schwimmmesser für steinige Bereiche	Ø 30 cm	1U35260
		Ø 40 cm	1U35265
		Ø 50 cm	1U35270
	Protezione paraterra per rotofresa - Protection for motor hoers Déflecteur pour fraise - Bodenschutz für Rollschneider	DESTRO - Right - Droit - Rechts	1U35280
	Spazzola metallica in acciaio - Metal brush Brosse métallique en acier - Stahlbürste	Ø 45 cm DESTRO - Right - Droit - Rechts	1U35290
		Ø 70 cm DESTRO - Right - Droit - Rechts	1U35300
	Lama paraterra di contenimento - Blade restraint Déflecteur pour zone enherbée - Begrenzungsblech	JOLLY	1U35386
	Aratrino calandrato - Plough Decavillonneuse - Pflug	VIGNETO / Vineyard / Vigne / Weinberg	DESTRO - Right - Droit - Rechts 1U35310
		FRUTTETO / Orchard / Verger / Obstgarten	DESTRO - Right - Droit - Rechts 1U35320
	Lama estiva - Summer blade Lama interceps - Sommermesser	L 30 cm DESTRO - Right - Droit - Rechts	1U35330
		L 40 cm DESTRO - Right - Droit - Rechts	1U35336
		L 50 cm DESTRO - Right - Droit - Rechts	1U35340
		L 70 cm DESTRO - Right - Droit - Rechts	1U35350
	Deflettore - Deflector - Déflecteur - Deflektor für Sommerklinge	L. 30cm = 1; L. 50cm = 2; L. 70cm = 3	1U35380
	Paletta pulisci ceppo - Tree trunk cleaner - Curé-ceps - Baumstammreiniger	DESTRO - Right - Droit - Rechts	1U35360
	Sponda laterale - Lateral side - Versoir - Seitliche Seite	DESTRO - Right - Droit - Rechts	1U35370

Descrizione - Description - Description - Beschreibung		COD.	
	Speed Green 600 800	600 DESTRO - Right - Droit - Rechts	1U35421
		800 DESTRO - Right - Droit - Rechts	1U35420
	Ecology	30 cm DESTRO - Right - Droit - Rechts	1U35450
		60 cm DESTRO - Right - Droit - Rechts	1U35460
		80 cm DESTRO - Right - Droit - Rechts	1U35462
	Mini trincia con mazze - Mini cutter with hammer Mini broyeur avec marteaux - Mini mulcher mit Hämmern	60 cm DESTRO - Right - Droit - Rechts	1U35430
		80 cm DESTRO - Right - Droit - Rechts	1U35440
	Ruota interfilare modello DT - Disc mower model DT Tondeuse interceps modèle DT - Mähscheibe Modell DT	Ø 45 cm DESTRO - Right - Droit - Rechts	1U35470
		Ø 60 cm DESTRO - Right - Droit - Rechts	1U35480
		Ø 80 cm DESTRO - Right - Droit - Rechts	1U35490
	Kit attacco BIO SPEED + Stella sarchiante - Kit for BIO SPEED + Mechanical rotor Kit de fixation pour BIO SPEED + Herse mécanique - BIO SPEED + Fingerhacke Vorbau-Kit		1U355760
	Disco folle "BIO SPEED" - Disc group in neutral "BIO SPEED" Disque émotteur "BIO SPEED" - Leerlaufscheibe "BIO SPEED" ATTACCO INCLUSO - CONNECTION INCLUDED CONNEXION INCLUSE - ANGRIF F EINGESCHLOSSEN	2 Ø 36 cm DESTRO - Right - Droit - Rechts	1U35580
		3 Ø 36 cm DESTRO - Right - Droit - Rechts	1U35590
		4 Ø 36 cm DESTRO - Right - Droit - Rechts	1U35610
	Stella sarchiante - Mechanical rotor Herse mécanique - Fingerhacke	● HARD	Ø 37 cm DESTRO - Right - Droit - Rechts ● 1U354980
			Ø 54 cm DESTRO - Right - Droit - Rechts ● 1U355000
			Ø 70 cm DESTRO - Right - Droit - Rechts ● 1U355060
		● MEDIUM	Ø 54 cm DESTRO - Right - Droit - Rechts ● 1U355010
			Ø 70 cm DESTRO - Right - Droit - Rechts ● 1U355030
			Ø 100 cm DESTRO - Right - Droit - Rechts ● 1U355080
	● SOFT	Ø 100 cm DESTRO - Right - Droit - Rechts ● 1U354960	
	Spollonatore a cinghie - Shoot removing head with belts Empampreuse à courroies - Rebstammputzer mit einem band	60 cm DESTRO - Right - Droit - Rechts	1U35510
	Spollonatore a fili - Shoot removing head with wires Empampreuse avec fils - Rebstammputzer mit litzen	Ø 50 cm DESTRO - Right - Droit - Rechts	1U35514
		Ø 70 cm DESTRO - Right - Droit - Rechts	1U35517
	Girami per vigneto - Pruning rake for vineyards Andaineur pour vignoble - Kehrbesen für Weinberge	DESTRO - Right - Droit - Rechts	1U35520
	Girami per frutteto - Pruning rake for orchard Andaineur pour verger - Kehrbesen für Obstplantagen	DESTRO - Right - Droit - Rechts	1U35530
	Erpice interfilare - Power arrow Herse inter-rangs - Zwischenreihenegge	2 DESTRO - Right - Droit - Rechts	1U35650
		3 DESTRO - Right - Droit - Rechts	1U35652
		4 DESTRO - Right - Droit - Rechts	1U35654
	Fresa interfilare - Inter-row miller Fraises intercept - Folge	30 cm DESTRO - Right - Droit - Rechts	1U35656
		60 cm DESTRO - Right - Droit - Rechts	1U35658